

Messwertanzeige für 6 Analogwerte 0-30V

Zur Montage auf DIN-Schienen (Hutschienen) geeignet

© www.horter.de

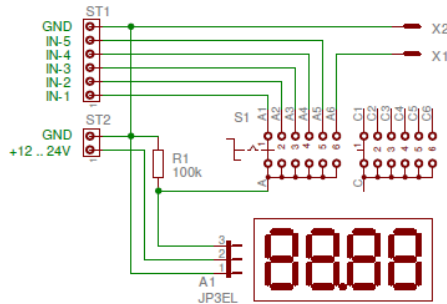

(download unter <http://www.horter.de/doku/>)

Stückliste:

Bauteil	Bezeichnung	Anz.
R1	Widerstand 100 kΩ (bn sw ge)	1
S1	Stufenschalter 6x2 + Knopf	1
PM1	Panelmeter 4stellig	1
X1	Einbaubuchse, 2,6mm, rt + Stecker	1
X2	Einbaubuchse, 2,6mm, sw + Stecker	1
ST1	Anschlussklemme 6 polig	1
ST2	Anschlussklemme 2 polig	1
SIM-VM_LP	Leiterplatte Analoganzeige	1

Bestückungsplan

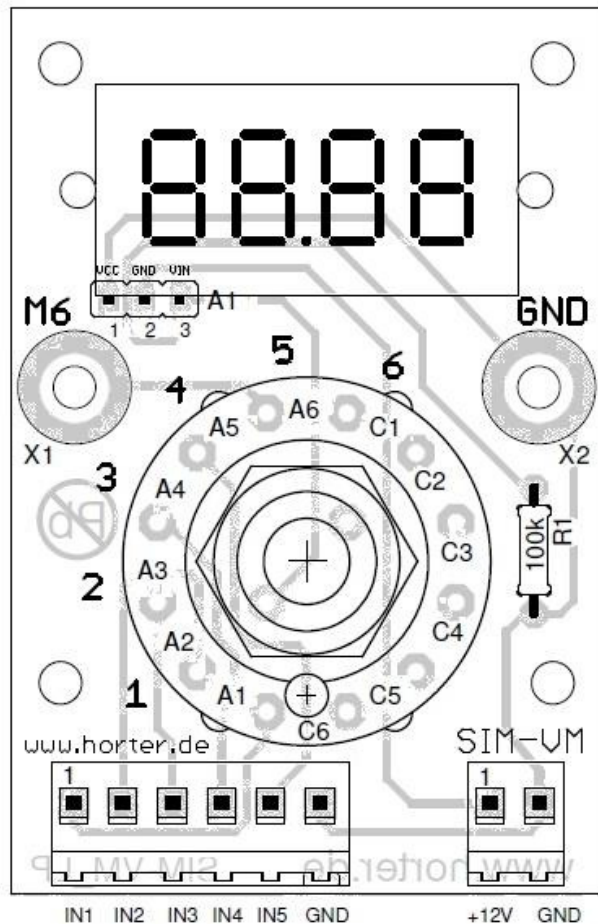

Messwertanzeige für 6 Analogwerte 0-30V

Zur Montage auf DIN-Schienen (Hutschienen) geeignet

© www.horter.de

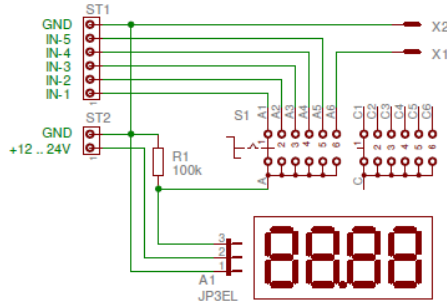

(download unter <http://www.horter.de/doku/>)

Stückliste:

Bauteil	Bezeichnung	Anz.
R1	Widerstand 100 kΩ (bn sw ge)	1
S1	Stufenschalter 6x2 + Knopf	1
PM1	Panelmeter 4stellig	1
X1	Einbaubuchse, 2,6mm, rt + Stecker	1
X2	Einbaubuchse, 2,6mm, sw + Stecker	1
ST1	Anschlussklemme 6 polig	1
ST2	Anschlussklemme 2 polig	1
SIM-VM_LP	Leiterplatte Analoganzeige	1

Bestückungsplan

